

ORIGINAL BETRIEBSANLEITUNG, TEIL-2, BEDIENUNGSANLEITUNG

# SOLIDAY-C/CS/CS TWIN

AUFROLLBARE SONNENSEGEL

BEDIENUNGSANLEITUNG

SICHERHEITSHINWEISE

MATERIAL- UND PFLEGEHINWEISE

PRODUKTGARANTIE

Abbildung: SOLIDAY-C Anlage

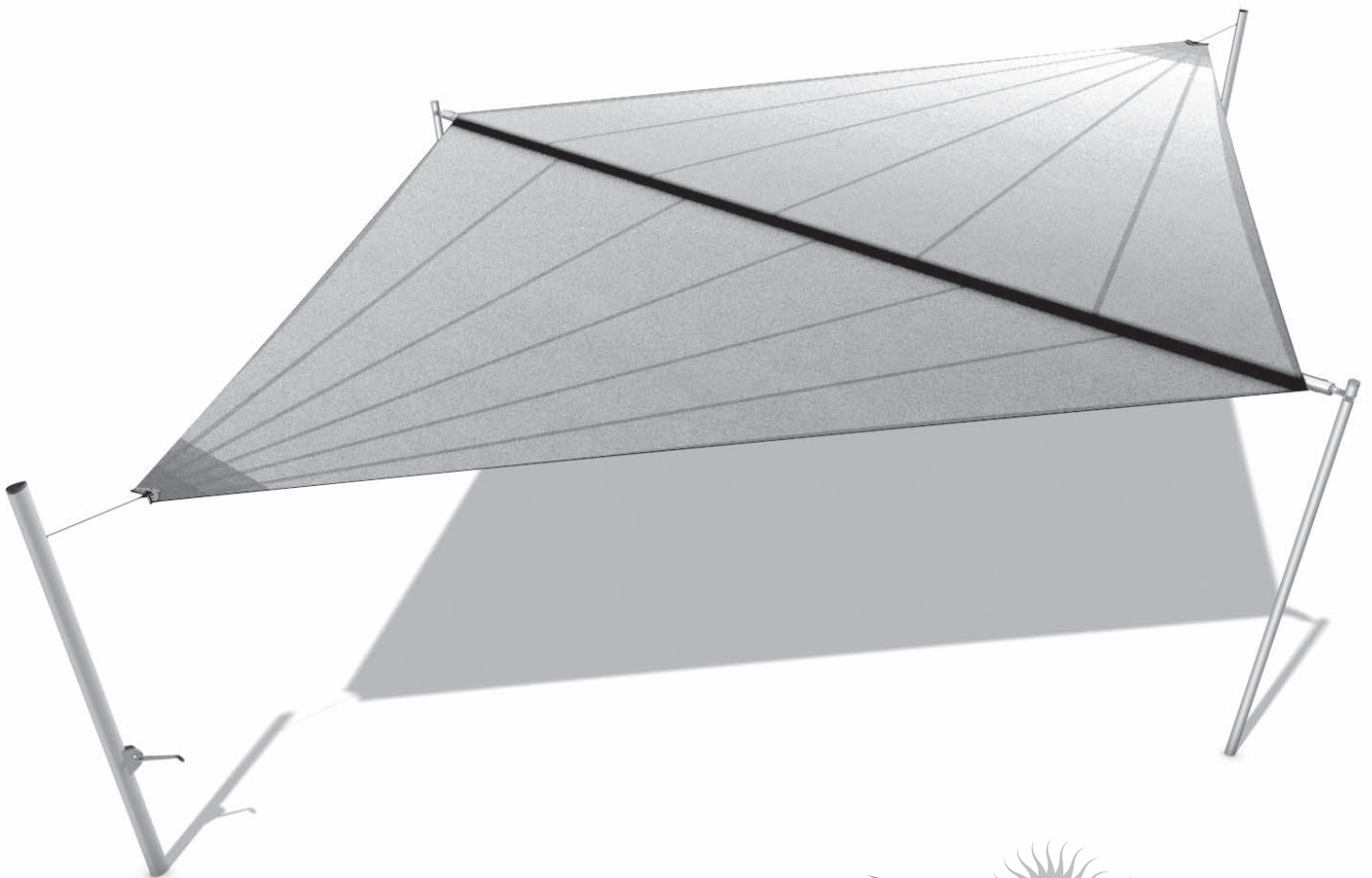



# DIE KUNST DES SCHATTENS



## GLÜCKWUNSCH! SIE HABEN EINE GUTE WAHL GETROFFEN!

Auf den folgenden Seiten erhalten Sie hilfreiche Informationen, damit Ihr Sonnensegel sicher und zuverlässig nutzbar ist.



### **DIE KUNST DES SCHATTENS**

Vorbemerkungen / Allgemeine Hinweise	5
Sicherheits- und Warnhinweise	6
Wartung & Kontrolle	8
Gebrauchsanweisung	10

### **PFLEGETIPPS / HINWEISE**

Sonnensegeltücher	12
SOLIDAY Masten, Base Cube	14
Allgemeine Gewährleistung & Produktgarantie	16
Konformitätserklärung	17
Übergabeprotokoll Kundenexemplar	18
Übergabeprotokoll Händlerexemplar	19

# DIE KUNST DES SCHATTENS





Oliver Balaz, Geschäftsführer SOLIDAY

## DIE KUNST DES SCHATTENS

Bei einem SOLIDAY-C/CS/CS TWIN Sonnensegelsystem handelt es sich um ein Qualitätsprodukt. Praktisches Design für großflächige Beschattung, kombiniert mit der Architektur klarer Linien und Formen moderner Raumgestaltung. Mit SOLIDAY setzen Sie auf einen Sonnensegelprofi mit dem größten Angebot Europas. Die Produktpalette reicht vom Sonnensegel auf Maß über manuell aufrollbare Systeme bis hin zur vollautomatisch aufrollbaren Sonnensegelanlage.

Ergänzt wird diese durch eine große Auswahl an hilfreichen und funktionserweitertem Zubehör und einer Vielzahl an Sonnenschutztüchern und Farben. Ich wünsche Ihnen viel Freude und entspannte Stunden unter Ihrem SOLIDAY Sonnensegel. Für eventuelle Fragen stehen wir Ihnen gerne zur Verfügung.

Have a nice day with SOLIDAY!

### ALLGEMEINE HINWEISE

#### FRAGEN

Sollten Sie noch Fragen zum Gebrauch bzw. zur Bedienung Ihres Sonnensegels haben, kontaktieren Sie bitte Ihren autorisierten SOLIDAY-Fachhändler.

#### ERSATZTEILE / REPARATUREN

Erhalten Sie von Ihrem SOLIDAY Fachhändler. Es dürfen nur von SOLIDAY freigegebene Ersatzteile verwendet werden.

#### HAFTUNG

Bei Nichtbeachtung der in dieser Anleitung angegebenen Hinweise und Informationen, bei nicht bestimmungsgemäßem Gebrauch oder bei Einsatz außerhalb des vorgesehenen Verwendungszwecks, lehnt der Hersteller die Gewährleistung für Schäden am Produkt ab. Die Haftung für Folgeschäden an Elementen aller Art oder Personen ist ausgeschlossen.

#### GEWÄHRLEISTUNG

An der SOLIDAY-C/CS/CS TWIN Anlage dürfen, außer der von SOLIDAY vorgegebenen und vom autorisierten SOLIDAY-Fachhändler eingestellten und montierten Anlage, keine Veränderungen, Um- und Anbauten vorgenommen werden. Durch jede Veränderung bzw. jegliche Um- oder Anbauten, erlischt die Gewähr- & Garantieleistung.

#### RECHTLICHE HINWEISE

Grafik- und Textteile dieser Anleitung wurden mit Sorgfalt hergestellt. Für eventuelle vorhandene Fehler und deren Auswirkung kann keine Haftung übernommen werden!

Technische Änderungen am Produkt sowie in dieser Anleitung sind vorbehalten! Die Anleitung enthält urheberrechtlich geschützte Informationen. Alle Rechte sind vorbehalten!

Die aufgeführten Produkt- oder Markennamen sind geschützte Warenzeichen.

## SICHERHEITS- UND WARNHINWEISE

Lesen Sie bitte vor dem Gebrauch die komplette Anleitung aufmerksam durch, halten Sie die beschriebenen Anweisungen ein und achten Sie auf Empfehlungen und Hinweise. Bewahren Sie diese Anleitung sorgfältig auf.

- Greifen Sie während des Betriebs nicht in oder an bewegliche Teile.
- Verhindern Sie, dass Kleidungsstücke oder Körperteile von der Anlage erfasst werden können.
- Benutzen Sie die Anlage ausschließlich für den angegebenen Verwendungszweck.
- Eine Fremdverwendung kann zu Gefahren für den Nutzer und zu Beschädigungen am Produkt führen.
- Bei einer Nutzung außerhalb des Verwendungszwecks erlischt der Garantieanspruch!
- Vor Betätigung der Anlage ist diese auf erkennbare Schäden zu prüfen. Bei Schäden an der Anlage darf diese nicht benutzt werden und es ist umgehend autorisiertes Fachpersonal zu kontaktieren.
- Platzieren Sie den Bedienungsschalter in Sichtweite der Anlage, jedoch nicht im Bereich der beweglichen Anlagenteile.
- Lassen Sie Kinder niemals mit der Anlage spielen.
- Treffen Sie Sicherheitsmaßnahmen gegen Quetschgefahren – insbesondere bei einem Betrieb der Anlage mit Automatikgeräten
- Bei unsachgemäßem Gebrauch erlischt der Garantieanspruch!
- Ein SOLIDAY Sonnensegel mit elektrischem Antrieb lässt sich ohne Strom nicht einfahren. Deshalb

empfehlen wir, insbesondere in windreichen Gegenden den Einsatz einer Notstromversorgung.

- Die SOLIDAY Pylone (Masten mit integrierter Spanntechnik) stehen unter hoher mechanischer Spannung. Es besteht Schlag und Quetschgefahr.



**ACHTUNG!**  
**VERLETZUNG- ODER LEBENSGEFAHR**  
**DURCH STROMSCHLAG**

- Die Montage, Prüfung, Inbetriebnahme und Fehlerbehebung der Anlage darf nur von einer autorisierten Fachkraft durchgeführt werden.
- Untersuchen Sie die elektrischen Leitungen regelmäßig auf Beschädigungen. Die Anlage nicht benutzen, wenn ein Schaden festgestellt wird.



**BEI ARBEITEN AN DER ANLAGE SCHALTEN SIE**  
**ALLE ANSCHLUSSLEITUNGEN SPANNUNGSLOS!**  
**ES BESTEHT LEBENSGEFAHR! TREFFEN**  
**SIE SICHERHEITSVORKEHRUNGEN GEGEN**  
**UNBEABSICHTIGTES EINSCHALTEN!**

- Die beiliegenden Produkt- und Garantiebeschreibungen sowie die Anwendungs- und Installationshinweise der mitgelieferten Elektrogeräte sind geltend und zu beachten.



- Die eingesetzten Antriebe werden mit einer Spannung von AC 230V/50Hz betrieben. Überprüfen Sie vor dem Anschluss die von Ihrem Netzbetreiber bereitgestellte Spannungsversorgung. Eine andere Spannung kann die Antriebe zerstören.
- Stellen Sie sicher, dass die Anlage mit einem Dauerstrom versorgt wird.



**ACHTUNG**  
DIE SONNENSEGELANLAGE DARF NICHT Z.B. MIT EINEM LICHTSCHALTER ETC. GEKOPPELT SEIN. DIES FÜHRT ZU STÄNDIGEN SPANNUNGSSCHWANKUNGEN UND KANN ZUR BEEINTRÄCHTIGUNG DER LEBENSDAUER DES ELEKTRISCHEN ANTRIEBS FÜHREN.

**Vor der Verwendung Ihres Sonnensegels als Schattenspender bzw. als Schutz vor Regen sollten Sie dringend die Bedienungsanleitung genau durchlesen.**

- Kein Feuer, keine offene Flamme, kein Funkenflug in der Nähe des Sonnensegels.
- Fahren Sie Ihr Sonnensegel bei Regen, Hagel, Schneefall oder Wind ein, um Beschädigungen zu vermeiden.
- Der montierte Windwächter (Zusatzausstattung) ist ein sehr hilfreiches und notwendiges Instrument um die Anlage vor Windschäden zu schützen. Der Windwächter wird von Ihrem Fachhändler bei der Montage bereits auf die zulässige Windklasse eingestellt. Je nach

Größe und Stellung des Segels liegt dieser Wert bei 30 – 40 km/h. Bei eigenmächtiger Veränderungen dieser Einstellungen erlischt der Garantieanspruch.

- Legen Sie keine Gegenstände auf das Segel. Ein Sonnensegel ist nicht begehbar, es darf nicht als Trampolin oder Hängematte verwendet werden.

**Verwendungszweck:**

- Sonnenschutz
- Regenschutz \*
- Wärmeschutz
- Sichtschutz

• **Winterbetrieb:**

Schnee oder Eis kann die Anlage zerstören. Im Winter muss das Sonnensegel mit einer Schutzhülle abgedeckt werden. Dies schützt das Segel und erhöht wesentlich die Lebensdauer des Segeltuches.



**ACHTUNG**  
WÄHREND DER VERWENDUNG DER SCHUTZHÜLLE MÜSSEN ALLE BATTERIEN AUS DEN HANDSENDERN ENTFERNT WERDEN, UND DIE STROM ZUFUHR UNTERBROCHEN WERDEN (GEFAHR DER FEHLBEDIENUNG).

\* Regenschutz ist unter folgenden Ausstattungskriterien gewährleistet: SOLIDAY-C/CS/CS TWIN Sonnensegelanlage; Segeltuch: Austrosail Nano; 2 Pylone (Masten mit integrierter Zugtechnik); Höhenverstellung und eine Neigung des Segels von mindestens 15°.

## WARTUNG UND KONTROLLE



**ACHTUNG: SONNENSEGELANLAGEN KÖNNEN BEI ÜBERBELASTUNG DURCH STARKEN WIND SCHADEN NEHMEN.**



**DAS SONNENSEGEL IST STÄNDIG DEN HARTEN BEDINGUNGEN VON WIND UND WETTER AUSGESETZT. HOHE WINDLASTEN ÜBER DER BELASTUNGSGRENZE KÖNNEN DEM SONNENSEGEL SCHADEN ZU FÜHREN. EINE GUTE PFLEGE UND KONTROLLE ERHÖHT DIE LEBENSDAUER IHRER SONNENSEGELANLAGE.**



**KONTROLLIEREN SIE IHRE ANLAGE REGELMÄSSIG AUF EVT. ENTSTANDENE SCHÄDEN, BZW. EMPFEHLEN WIR IHNEN, DIE SOLIDAY SONNENSEGELANLAGE REGELMÄSSIG ALLE 2 JAHRE EINER KONTROLLE DURCH EINEN AUTORISIERTEN SOLIDAY-FACHHÄNDLER ZU UNTERZIEHEN.**

Bei jeder Überbeanspruchung der Anlage durch starken Wind oder Regen, gehören folgende Punkte der Anlage auf deren Sicherheit hin geprüft und kontrolliert:

- Befestigungen, Aufhängepunkte und Bolzen mit Ringsplint
  - Kontrolle der Schrauben und Bolzen mit Ringsplint auf Zustand und festen Sitz.
  - Kontrolle der Befestigungsplatten und Schellen auf einen festen Sitz

- Verspannungsseile – auf Verschleiß
- Segelaufhängung – auf Verschleiß
- Verankerung und ordentlicher Sitz der Masten
- Zustand der Welle
- Funkfernbedienung – Kontrolle der Batteriekapazität
- Windwächter – auf Funkempfang und Funktionstüchtigkeit
  - Kontrolle des Funkempfangs:  
Drücken Sie die schwarze Taste direkt am Windsensor.
  - Kontrolle der Funktionstüchtigkeit:  
Bringen Sie das Windrad mit einem Windstoß in Bewegung (entweder durch Beobachtung der Anlage bei 30 – 40 km/h Wind oder durch die Benützung eines Föhns etc.. Daraufhin muss das Sonnensegel einfahren).
- Sonnensegel im Winter mit einer SOLIDAY-Schutzhülle abdecken
- Regelmäßige Reinigung des Segels. Achten Sie darauf, dass keine Verunreinigungen wie z.B. Blätter, Moos, Pilzsporen, Vogelkot oder andere Gegenstände vom Segel mit eingerollt werden.



## SOLIDAY-C SONNENSEGEL

- ❶ Sonnensegel
- ❷ Wickelwelle
- ❸ Mast/Pylone
- ❹ Mast
- ❺ Mastbefestigung
- ❻ Seil
- ❼ Höhenverstellung

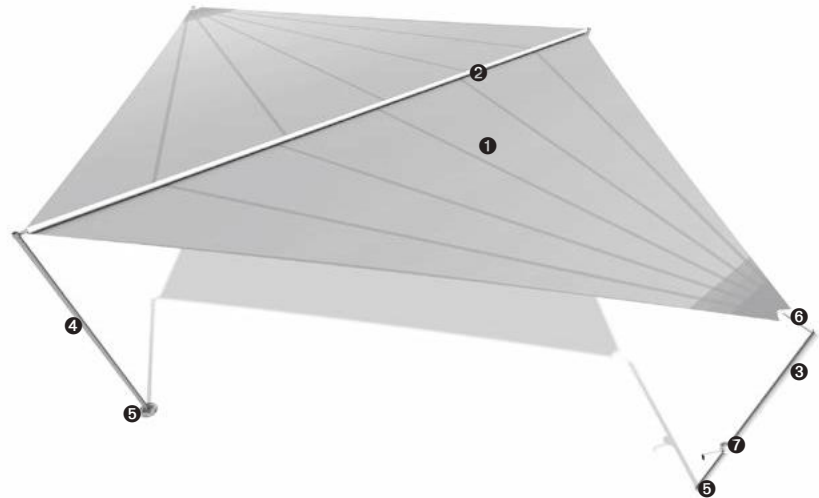

## SOLIDAY-CS SONNENSEGEL

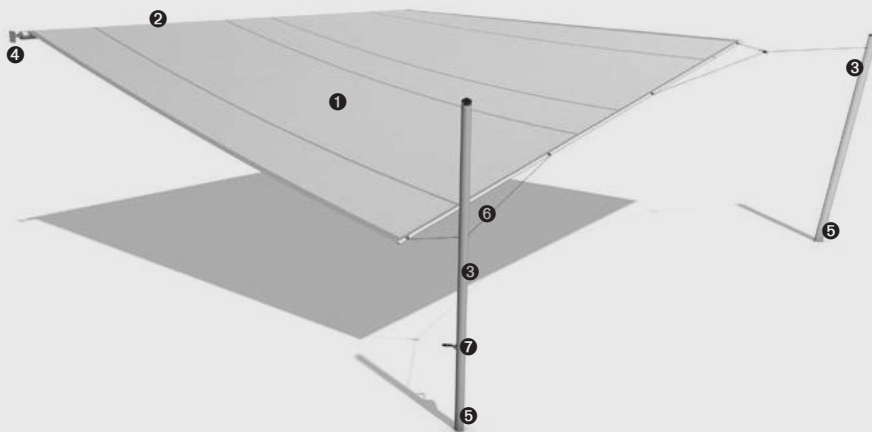

- ❶ Sonnensegel
- ❷ Wickelwelle
- ❸ Mast/Pylone
- ❹ Wandplatte
- ❺ Mastbefestigung
- ❻ Seil
- ❼ Höhenverstellung

## SOLIDAY-CS TWIN SONNENSEGEL

- ❶ Sonnensegel
- ❷ Wickelwelle
- ❸ Pylone
- ❹ Mast
- ❺ Mastbefestigung
- ❻ Seil
- ❼ Höhenverstellung

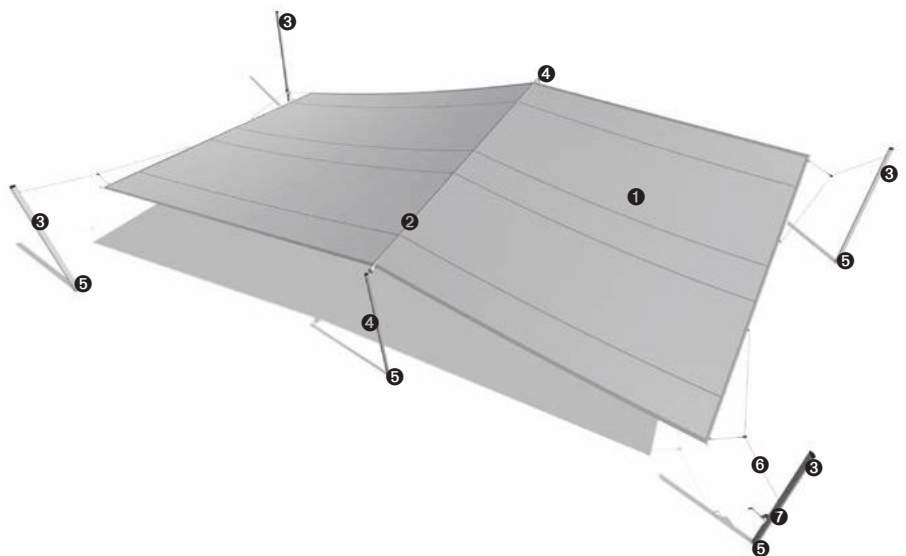

## GEBRAUCHSANWEISUNG SOLIDAY-C/CS/CS TWIN

### BEDIENUNG DER SONNENSEGELANLAGE SOLIDAY-C/CS/CS TWIN

SOLIDAY-C/CS/CS TWIN werden mit der Funkfernbedienung bzw. mit einem Wandschalter ein und ausgefahren. Dabei kann das Sonnensegel in jeder Position und Größe bis hin zum maximalen Auszug positioniert werden.

### FUNKFERNBEDIENUNG MODUS: AUTOMATIK / HANDSCHALTUNG

Sie haben die Wahl zwischen Handschaltung und Automatikmodus (Sonne). Im Automatikmodus wird der Sonnensensor aktiviert. Das Sonnensegel fährt, abhängig von der Lichtstärke, selbständig ein und aus. Der Windwächter ist in jedem Modus aktiv, und rollt das Sonnensegel bei der voreingestellten Windstärke ein. Je nach Größe und Stellung des Segels liegt dieser Wert auf der Stufe 4 oder 5 (30 – 40 km/h).

### DER WINDWÄCHTER IST IN JEDEM MODUS AKTIV

und rollt das Sonnensegel bei der voreingestellten Windstärke ein. Je nach Größe und Stellung des Segels liegt dieser Wert auf der Stufe 4 oder 5 (30 – 40 km/h).

### MEHR SCHATTEN MIT DER SOLIDAY- HÖHENVERSTELLUNG

Es ist späterer Nachmittag, der Schatten fängt an zu wandern? Jetzt kommt die Flexibilität eines SOLIDAY Sonnensegel voll zum Zug. Mit der Höhenverstellung können Sie die Neigung des Segels und damit den Schatten Ihren Bedürfnissen entsprechend justieren. Ebenso dient das abgesenkte Sonnensegel optimal als Blend- und Sichtschutz.

### DIE FUNKTION DER SOLIDAY- HÖHENVERSTELLUNG BEI REGEN

Von großem Vorteil ist die Höhenverstellung ebenfalls bei Regen. Stellen Sie die Neigung des Segels der Stärke des Regens entsprechend ein, um einen optimalen Wasserablauf zu gewährleisten. Voraussetzungen für einen optimalen Regenwasserablauf sind:

- Neigung der gesamten Anlage von mind. 15 °
- Sonnensegel aus dem Stoff Austrosail Nano (geklebte, wasserfeste Nähte)
- 2 SOLIDAY-Pylone (Masten mit integrierter Zugtechnik)

Mit dem Segeltuch Austrosail ist ebenfalls ein gewisser Regenschutz gegeben, allerdings mit Einschränkungen. Die Stoffbahnen des Segeltuchs werden mit einer hochreißfesten Kappnaht konfektioniert. Hier kann es zu Tropfenbildung entlang der Nähte kommen. In beiden Fällen müssen Sie darauf achten, dass sich keine bleibenden Wassersäcke bilden können.



### ACHTUNG: VORAUSSETZUNG FÜR DEN EINSATZ VON SOLIDAY-CS BEI REGEN

 Die Funktion eines Wasserablaufs ist nur dann gegeben, wenn eine einzige Höhenverstellung im Einsatz ist. Die Neigung des Segels muss mit einer Höhenverstellung so eingestellt werden, dass das gesamte Regenwasser über ein Sonnensegeleck ablaufen kann. Auch hier ist eine Grundvoraussetzung eine Neigung von mind. 15° der gesamten Segelfläche. Wenn keine oder beide Höhenverstellungen im Einsatz sind, kann eine SOLIDAY-CS Anlage nicht als Regenschutz verwendet werden.

### WARNHINWEISE ZUM EINSATZ VON HÖHENVERSTELLUNGEN

 Achten Sie darauf, dass sich das Sonnensegel bei Wind unbehindert und vollständig aufrollen kann, ohne von der Höhenverstellung beeinträchtigt zu werden. Sollte dies nicht der Fall sein, dann darf die Höhenverstellung nur in Ihrer Anwesenheit in Verwendung sein. Abgesenkte Sonnensegel sind eine zusätzliche Belastung der Welle und des Motors. Wenn das Sonnensegel im eingerollten Zustand ist, dann müssen die Höhenverstellungen auf den höchsten Punkt eingestellt werden. Die Welle darf nicht dauerhaft von der Höhenverstellung nach unten gezogen werden (Spannung).



#### ACHTUNG:

Das Sonnensegel darf nur im trockenen Zustand eingerollt werden. Sollte dies nicht möglich sein, so muss das Sonnensegel bei der nächst möglichen Gelegenheit ausgefahren und getrocknet werden. Auf keinen Fall darf das Sonnensegel über einen längeren Zeitraum in nassem Zustand eingerollt bleiben. Dies kann zu Stockflecken & Schimmelbildung und vorzeitigem Verschleiß des Segeltuchs führen.

### OFFENE FRAGEN?

Sollten Sie noch Fragen zum Gebrauch bzw. zur Bedienung Ihres Sonnensegels haben, kontaktieren Sie bitte Ihren autorisierten SOLIDAY-Fachhändler.

## MATERIAL- & PFLEGEHINWEISE

---

### DIE RICHTIGE PFLEGE UND WARTUNG IHRES SOLIDAY SONNENSEGELS

Das Material des Sonnensegels ist im Gegensatz zu einer Markise bei jedem Wind und Wetter ungeschützt im Freien. Dabei wird der Stoff einer vielfach höheren Belastung ausgesetzt. Die Materialien, die bei SOLIDAY im Einsatz sind, werden nach strengen Regeln und Anforderungsprofilen ausgewählt. Die verwendeten Materialien sind technische Gewirke und Gewebe mit den besten Grundvoraussetzungen für den Sonnenschutz, aber nach wie vor ein Textil. Dieses muss auch dementsprechend behandelt und gepflegt werden.

### PFLEGE / SERVICE / EINWINTERUNG & WARTUNG

Achten Sie darauf, dass das Segel nicht in nassem Zustand eingerollt wird. Während eines längeren Zeitraums kann dies zur Schimmelbildung und vorzeitiger Verrottung des Segeltuchs führen. Halten Sie das Sonnensegel im sauberen Zustand. Spritzen Sie das Segel von Zeit zu Zeit einmal mit dem Gartenschlauch ab, um evt. Moos- und Pilzsporen zu beseitigen. Achten Sie darauf, dass keine Verunreinigungen wie z.B. Blätter, Baumsporen, Vogelkot etc. auf dem Segel sind oder andere Gegenstände vom Segel mit eingerollt werden. Im Winter sollte das Sonnensegel

mit einer Schutzhülle abgedeckt werden, um unnötige Abwitterung zu vermeiden. Vermeiden Sie eine Überdehnung des Stoffes durch Wasserbeulen, Hagel oder Schneelasten. Dies kann zu einer bleibenden Ausbeulung des Stoffes führen.

### MATERIAL & PFLEGEHINWEISE FÜR SONNENSEGEL AUS DEM STOFF AUSTRONET (GEWIRKE)

Austronet ist ein äußerst pflegeleichter und robuster Stoff. Er ist aus umweltfreundlichem, hochreißfestem HDPE Hostalenstrip Bändchen und besticht durch seine hohen Schattierwerte bei leichtem Flächengewicht. Austronet ist ein wind- und luftdurchlässiges Material – es kommt zu keinem Hitzestau unter dem Segel. Das Material Austronet ist sehr pflegeleicht. Einfach mit Wasser bzw. einem milden Reinigungsmittel bis zu 30°C mit einer weichen Bürste reinigen und mit dem Gartenschlauch abspülen. Verwendung gewisser Chemikalien wie z.B. Chlor, kann zu verfrühtem Zersetzen des Stoffes führen. Geben Sie den Stoff NICHT in die Waschmaschine oder in den Wäschetrockner, und schrubben Sie den Stoff NICHT mit einer harten Bürste, einem Scheuerschwamm oder einem Scheuermittel ab.



## KURZINFO - PFLEGEEMPFEHLUNG: STOFF AUSTRONET

- Waschen Sie den Stoff mit einer leichten Seifenlösung.
- Temperatur des Wassers: ca. 30° C
- Reinigung mit einer weichen Bürste.
- Staub & Schmutzablagerungen sollten periodisch entfernt werden.
- Reinigung mit einem Hochdruckreiniger: kann in einer Entfernung von ca. 1 m erfolgen. Das Segeltuch muss am Boden liegen.  
Achtung: Wenn das Segel im aufgehängten Zustand gereinigt wird, besteht die Gefahr einer Ausbeulung des Stoffes.
- Wenn das Segeltuch erst nach Jahren der Inbetriebnahme gereinigt wird, bleibt der Reinigungserfolg entsprechend gering.

## MATERIAL- & PFLEGEHINWEISE FÜR SONNENSEGEL AUS DEM STOFF AUSTROSAIL / AUSTROSAIL NANO / AUSTROSAIL NANO PROTECTION / SOLTIS 92 / SOLTIS W96 / AUSTROSAIL LOTUS / AUSTROSAIL CONCEPT

Austrosail Stoffe sind hochqualitative PES Gewebe, mit einer wasser/schmutzabweisenden (Nano) Ausrüstung. Diese Tücher zeichnen sich durch ihre edlen, textilen Charakter, gute Schattierwerte und durch gute Outdoor-Eigenschaften aus. Austrosail Nano hat gegenüber

herkömmlichen Sonnenschutzstoffen ein wesentlich verbessertes, schmutzabweisendes Verhalten. Bei Austrosail Nano ist es durchaus von Vorteil, wenn das Segel bei Regen hin und wieder aufgespannt bleibt. Der Regen spült einen Großteil der Verschmutzungen weg.



**ACHTUNG**  
**DAS SEGELTUCH NUR IM TROCKENEN ZUSTAND**  
**AUFROLLEN, BZW. BEI NÄCHST MÖGLICHER**  
**GELEGENHEIT WIEDER AUFSPANNEN,**  
**TROCKNEN LASSEN UND EINROLLEN.**

Bei längerem Regenfall muss das Segeltuch eingefahren werden, um evt. Schäden und/oder Ausbeulungen zu vermeiden. Das Material Austrosail ist gleich zu behandeln wie herkömmliche Markisenstoffe. Einfach mit Wasser bzw. einem milden Reinigungsmittel bis zu 30° C mittels Tuch reinigen und mit dem Gartenschlauch abspülen, bzw. mit speziellen Reinigern von SOLIDAY. Das Tuch darf keinen starken, mechanischen Beanspruchungen ausgesetzt werden. Verwendung gewisser Chemikalien, z.B. Chlor, kann zu verfrühtem Zersetzen des Stoffes führen. Geben Sie den Stoff NICHT in die Waschmaschine oder in den Wäschetrockner, und schrubben Sie den Stoff NICHT mit einer harten Bürste, einem Scheuerschwamm oder einem Scheuermittel ab, da der Stoff Schaden nimmt.

## MATERIAL- & PFLEGEHINWEISE

### **KURZINFO - PFLEGEEMPFEHLUNG STOFF: AUSTROSAIL / AUSTROSAIL NANO / AUSTROSAIL NANO PROTECTION / SOLTIS 92 / SOLTIS W96 / AUSTROSAIL LOTUS / AUSTROSAIL CONCEPT**

- Bei allen Reinigungsvorgängen äußerst vorsichtig vorgehen.
- Spezielle Pflegemittel mit Anleitung finden Sie auch in unserem Internet-Shop auf [www.soliday.eu](http://www.soliday.eu).
- Temperatur des Wassers: ca. 30° C.
- Die besten Ergebnisse bei der Reinigung erzielt man mit einem Microfasertuch, ansonsten dürfen Austrosailsegel nur vorsichtig mit weichen Bürsten bzw. mit einem Schwamm gereinigt werden.
- Verschmutzungen wie Laub oder Ähnliches sofort entfernen – Schutz vor mikrobiellem Befall, wie zB.: Moos- oder Pilzsporen.
- Einzelne Schmierer oder Schmutzstreifen werden am besten mit einem Radiergummi bzw. einem Microfasertuch entfernt.
- Bei hartnäckigen Flecken waschen Sie das Austrosailgewebe mit einem Spezialreiniger von SOLIDAY, hier gibt es ebenfalls ein Imprägniermittel um die gereinigte Fläche wieder zu versiegeln.
- Das Sonnensegel nie im nassen oder feuchten Zustand einrollen. (Gefahr von Stockflecken, Schimmel und langfristig auch Materialbeschädigung)
- Eine regelmäßige Reinigung ist empfehlenswert.
- Austrosail- Stoffe sind mit einer Spezialbeschichtung ausgerüstet, die sich bei jeder Reinigung verringern.

### **PFLEGEHINWEIS FÜR HARDWARE UND MASTEN AUS EDELSTAHL**

Edelstahl ist korrosionsbeständig. Ein gewisses Maß an Pflege muss man jedoch auch Edelstahl-Oberflächen zukommen lassen, damit ein gutes optisches Erscheinungsbild erhalten bleibt und Ablagerungen entfernt werden, welche die Korrosionsbeständigkeit unter Umständen beeinträchtigen können. Bei Außenanwendungen sollte durch regelmäßige Reinigung sichergestellt werden, dass es nicht zu Ablagerungen von Luftverschmutzungen kommt. Wichtig ist die Reinigung vor allem an Küsten, an befahrenen Straßen, an Schwimmbecken mit Chlorgehalt im Wasser, in Industrielatmosphäre, überall dort, wo es zu einer Konzentration von Chloriden und Schwefeloxid kommen kann. Ebenfalls schädlich sind Beschädigungen der Edelstahlschicht durch scharfe Gegenstände wie Werkzeuge, Messer etc. Derartige Ablagerungen und mechanische Verletzungen könnten die passive Schutzschicht des Edelstahls durchbrechen und dort zu punktförmigen Korrosionserscheinungen führen. Bei den gebürsteten und geschliffenen Oberflächen stellen Fingerspuren ein Anfangsphänomen dar. Nach einigen Reinigungsdurchgängen mit herkömmlichen Reinigungsmitteln für Edelstahl (erhältlich in jedem Super-, bzw. Baumarkt) ist der Korrosionsschutz und die schöne Edelstahloptik wieder gegeben.

### **PFLEGEHINWEISE FÜR MASTEN UND WELLEN AUS ALUMINIUM**

Staub, Flecken und leichte Verschmutzungen entfernen Sie ganz einfach mit lauwarmem Wasser. Hartnäckige Schmutzstellen lösen sich leicht, wenn Sie einige Spritzer eines herkömmlichen Reinigungsmittels ins Wasser geben. Vermeiden Sie in jedem Fall eine trockene Reinigung – dabei können Kratzer auf der Oberfläche entstehen. Zusätzlich gibt es noch Eloxalreiniger, die dem Aluminium den matten Schimmer wieder geben und gleichzeitig die Oberfläche konservieren.

### **PFLEGE & REINIGUNGSTIPPS**

Für die Pflege und Reinigung von Edelstahl verwenden Sie das Reinigungsmittel „Sidel“, welches in jedem Supermarkt erhältlich ist. Nach dem Reinigungsvorgang pflegen Sie die Edelstahl-Oberfläche mit einem Pflegeöl (erhältlich in jedem Baufachmarkt). – ca. 3 mal im Jahr. So haben Sie die Sicherheit für eine perfekte Reinigung, Pflege und Optik Ihres SOLIDAY-Segelmastens.

## PFLEGEHINWEIS FÜR HOLZ DER BASECUBE VERKLEIDUNG

Der BaseCube, (Sonderausstattung Mastfundament) ist mit einer Holzverkleidung versehen. Es handelt sich um sehr hochwertige Holzarten: Cumaru und gebackene Esche. Diese beiden Holzstrukturen werden von SOLIDAY eingesetzt, da sie über einen geringen Ausstoß an Lignin (Holzeigener Farbstoff) verfügen und sehr gute Beständigkeit gegen Umwelteinflüsse haben.

Das Holz bekommt durch Witterungseinflüsse eine natürlich graue Farbe, ohne dass die Eigenschaft des Holzes dadurch beeinträchtigt wird. Holz kann sich bei starken Temperaturunterschieden verformen und evt. Risse bekommen. Aufgrund seiner witterungsbeständigen Eigenschaft ist bei den verwendeten Holzarten die Verwendung eines Schutzanstrichs nicht notwendig. Trotzdem benötigt jede Holzart auch eine regelmäßige Pflege. Hierfür empfehlen wir Ihnen herkömmliche Holzschutzöle und Pflegemittel wie Sie auch bei der Pflege von Holzgartenmöbeln bzw. von Holzterrassen verwendet werden. Die Pflegemittel finden Sie im Baufachmarkt. Es ist nicht verpflichtend, die zu verwendenden Materialien zur Verkleidung Ihres BaseCubes über SOLIDAY zu beziehen. Der BaseCube kann von Ihrem SOLIDAY-Fachhändler auf Wunsch auch mit anderen Materialien verkleidet werden.



### **WICHTIGER HINWEIS - HAFTUNGSAUSSCHLUSS:**

**Wir arbeiten ständig an der Weiterentwicklung unserer Sonnensegelanlagen. Bitte haben Sie Verständnis dafür, dass wir uns Änderungen in Form, Ausstattung und Technik vorbehalten müssen. Aus allen Angaben, Abbildungen und Beschreibungen in dieser Bedienungsanleitung können aus diesen Gründen keine Ersatzansprüche geltend gemacht werden, da die Ergebnisse im Einzelfall von vielen, sehr unterschiedlichen Einflüssen abhängig sind.**

**Sollte Ihre SOLIDAY-C/CS/CS TWIN Sonnensegelanlage mit Ausstattungsdetails versehen sein, die nicht im Handbuch beschrieben bzw. keine Beschreibung beiliegt, wird Sie Ihr SOLIDAY-Fachhandelspartner über die richtige Bedienung und Pflege informieren.**

## PRODUKTGARANTIE

Der Hersteller Plaspack Netze GmbH, Dr. Grobben-Straße 1, A-4690 Schwanden (im Folgenden SOLIDAY genannt), garantiert die kostenfreie Behebung von Mängeln, die auf Material- oder Fabrikationsfehler zurückzuführen sind. Bei Feststellung eines Mangels ist es unbedingt erforderlich, dass Sie sich im Falle eines Produkthaftungsanspruches direkt mit Ihrem Vertragspartner in Verbindung setzen. Da SOLIDAY Produkte sowohl über den Fachhandel als auch direkt über den SOLIDAY Webshop verkauft werden, muss der jeweilige Vertragspartner kontaktiert werden. Vertragliche Einzelheiten, die über den Fachhandelspartner abgewickelt werden, sind SOLIDAY nicht bekannt und es ist nicht zwingend notwendig, dass Ihr Vertragspartner unsere Gewährleistungsbedingungen im vollen Umfang übernimmt.

1. Alle Forderungen gemäß dieser Produkthaftung müssen in schriftlicher Form erfolgen, und zwar an Ihren SOLIDAY Vertragspartner. Die Forderung muss eine Beschreibung des Fabrikationsfehlers und am besten mehrere Fotos des Mangels beinhalten. Bei Beanstandungen des Produktes muss dieses evtl. für Laboruntersuchungen zur Verfügung gestellt werden.
2. SOLIDAY wird für keine Forderungen haften, die außerhalb dieser Garantiebeschreibung in Bezug auf ein Produkt unter den folgenden Umständen gestellt werden. Diese Garantie deckt folgendes nicht ab:
  - Unsachgemäße oder zweckentfremdete Anwendung des Produktes.
  - Maßabweichungen von Austronet bei +/-4%, Austrosail +/-3%.
  - Unsachgemäße Montage: Mängel, die aufgrund einer unsachgemäßen Montage entstehen und nicht laut den Montageanleitungen von SOLIDAY ausgeführt worden sind.
  - Wenn der Defekt ganz oder teilweise auf eine Handlung oder Unterlassung einer Person, mit Ausnahme von SOLIDAY, zurückzuführen ist.
  - Wenn das Produkt Fehlanwendung, Unterlassung, Unfall, Gewaltanwendung oder Missbrauch ausgesetzt war.
  - Faltenbildung & Schnittbild: Die Faltenbildung des Segeltuchs sowie anderer Textilprodukte kann nicht ausgeschlossen werden und entspricht dem „Stand der Technik eines SOLIDAY-Systems“. Diese kann je nach Form, Größe und Schnittbild des Sonnensegels oder der jeweiligen Textilprodukte unterschiedlich ausfallen.
  - Wenn das Produkt auf eine Weise abgeändert oder verändert wurde, die nicht schriftlich von SOLIDAY genehmigt wurde.
  - Unzureichende Pflege, Wartung oder natürliche Abnutzung.
  - Wenn das Produkt auf eine Weise verwendet wurde, die gegen die von SOLIDAY gelieferten Anleitungen oder Warnhinweise verstößt oder im Widerspruch dazu steht.
  - Schaden am Produkt verursacht durch: Einwirkung von Chemikalien (einschließlich Chlor), Aufstellen des Produktes in der Nähe einer offenen Flamme (einschließlich Flammen von einem Grill), Beanspruchung des Produktes über seine Belastungsgrenzen hinaus, besonders durch mechanische Reibung, Windschäden, verursacht durch starken Wind, Ausbeulungen des Materials, verursacht durch unsachgemäße zusätzliche Belastungen (Wasserbeulen etc..)
3. Der Hersteller haftet nicht für ursächliche Schäden oder Folgeschäden jeglicher Art. Es steht im Ermessen des Herstellers, die Garantie durch Reparatur oder Ersatzlieferung zu erfüllen (aber kein anderes Bestandteil). Bei Textilprodukten auf Maß kann die Garantie nur auf die ursprünglich angegebenen Maße geltend gemacht werden. Neulieferungen mit geänderten Maßen sind nicht zulässig. Weitergehende Ansprüche bestehen nicht. Bei nicht berechtigter Garantieeinwendung behält sich der Hersteller vor, die Rücksendung unfrei vorzunehmen. Die SOLIDAY - Garantieleistungen sind in den ersten 2 Jahren nach dem Kauf kostenfrei. Ab dem Kaufdatum reduziert sich die Garantieleistung um jährlich 10 % vom Kaufpreis, so dass im dritten Nutzungsjahr 30 %, im vierten Nutzungsjahr 40 % und im fünften 50 % etc. als Kundenanteil zu berechnen sind. (Betrifft Textilprodukte mit einer Produktgarantie von mehr als 2 Jahren)
4. **Produktgarantie für die SOLIDAY Hardware und Systemkomponenten**  
2 Jahre Garantie auf die SOLIDAY Hardware und Systemkomponenten im Rahmen der unter Punkt 2 angeführten und in dieser Bedienungsanleitung angeführten Voraussetzungen und Einschränkungen. Die Garantie beläuft sich einzig auf das SOLIDAY System und deren Bestandteile.
5. **Produktgarantie für Textilprodukte aus dem Stoff Austronet (Gewirke)**  
Für die Stoffe Austronet gewährt SOLIDAY eine 5-jährige Garantie auf UV-Strahlungsschäden, während für den Stoff Silvanet eine 3-jährige Garantie gilt. Diese Garantie deckt direkte Folgeschäden ab, die durch UV-Strahlung verursacht werden, wie beispielsweise Zerreißen oder Zerfallen des Materials. Das SOLIDAY Produkt hat eine Garantiehaftung von innerhalb 5 Jahren bzw. 3 Jahren ab dem Datum des Kaufs von einem autorisierten SOLIDAY-Fachhändler, Generalvertreter, Handelspartner, bzw. direkt von SOLIDAY. Diese Garantie deckt Folgendes nicht ab:
  - Ausbleichen der Farbe des Produktes (auch wenn dies durch die Einwirkung von UV-Strahlung verursacht wurde)
  - Streifigkeiten im Material bzw. leichte Farbungleichheiten der Textilien mit Mustern, Katalog bzw. des Internets. Diese Abweichungen und Erscheinungen entsprechen den Möglichkeiten des heutigen Stand der Technik. · Maßabweichungen von +/- 4%.
6. **Produktgarantie für Textilprodukte aus dem Stoff Austrosail (Gewebe):  
2 Jahre Garantie für PES | Lotus | Finoo / 3 Jahre Garantie für Nano | Concept | Screen 20 | Screen 22 / 5 Jahre Garantie für Acryl | Soltis 92**  
Die SOLIDAY Produkte aus Austrosail haben die Produktgarantie ab dem Datum des Kaufs von einem autorisierten SOLIDAY-Fachhändler, Generalvertreter, Handelspartner, bzw. direkt von SOLIDAY. Bei den Textilprodukten aus Austrosail handelt es sich um ein Hochleistungsprodukt, welche strengen technischen Anforderungen entsprechen müssen. Obwohl bei der Herstellung nur kontrollierte Tücher erster Wahl verwendet werden, sind der Perfektion Grenzen gesetzt. Es kann unter Umständen vorkommen, dass kleine Farbtupfer bzw. Webfehler auftreten. Aus heutiger Sicht der Technik können diese Ursachen aus produktionstechnischen Gründen nicht gelöst werden. Dies gilt nicht als Beanstandung bzw. Reklamationsgrund. Diese Garantie deckt Folgendes nicht ab:
  - Ausbleichen der Farbe des Produktes, auch wenn dies durch die Einwirkung von UV-Strahlung verursacht wurde.
  - Jegliche Art von Verunreinigungen durch Umwelteinflüsse oder anderen Einflüssen, welche nicht durch SOLIDAY direkt entstanden sind.
  - Knickfalten bzw. Lichtbrüche: Entstehen bei der Konfektion und beim Falten des Textilproduktes.
  - Welligkeiten im Naht- und Bahnbereich: Können entlang der Seitensäume, im Bereich der Nähte und mitten in den Bahnen entstehen. Das Tuch wird an den Nähten doppelt gelegt. Dadurch ergeben sich unterschiedliche Zugverhalten. Durch die Spannung im montierten Zustand kann dieser Effekt begünstigt werden.
  - Ausbeulungen und Welligkeiten: Können durch Bildung von Wassersäcken entstehen.
  - Dichtigkeit der Naht von genähten Textilprodukten: Austrosail Produkte werden mit einer speziell reißfesten doppelt gelegten Kappnaht vernäht. Besonders bei neuen Sonnensegel ist es, je nach Neigung des Segels, immer wieder der Fall, dass Wasser durch die Nähte tritt. Dieser Zustand ist Stand der Technik. D.h. Austrosail ist wasserabweisend, nicht wasserdicht.
  - Unregelmäßigkeiten im Tuch: Obwohl bei der Herstellung nur kontrollierte Tücher erster Wahl verwendet werden, sind der Perfektion Grenzen gesetzt. wie z.B. Farbtupfer oder kleinere Unregelmäßigkeiten können aus produktionstechnischen Gründen auftreten und nach heutigem Stand der Web- und Beschichtungstechnik nicht vollkommen ausgeschlossen werden. Bei derart großflächigen Textilprodukten wie einem Sonnensegel ist es nicht auszuschließen, dass kleine Unregelmäßigkeiten im Stoffbild auftreten können. Diese nicht reklamationfähigen Erscheinungen mindern in keiner Weise den Wert und die Gebrauchstauglichkeit des Produktes.
  - Maßabweichungen von +/- 3%.
7. Im Falle einer Beanstandung, technischer Auskunft oder einer Beratung setzen Sie sich bitte in erster Instanz mit Ihrem SOLIDAY-Fachhändler in Verbindung. Dieser wird Ihnen mit Rat und Tat hilfreich zur Seite stehen. Nach Ablauf der Garantiezeit haben Sie natürlich ebenfalls die Möglichkeit jegliche Art von Bestandteilen bzw. Textilprodukt zwecks Reparatur an uns zu senden. Nach Ablauf der Garantiezeit anfallende Reparaturen sind inklusive Versand kostenpflichtig. Ihre gesetzlichen Rechte werden durch diese Garantie nicht eingeschränkt.



# KONFORMITÄTSERKLÄRUNG

## GEMÄSS EG 2006/42/EG ANHANG 2A

SOLIDAY<sup>®</sup> by Plaspack Netze GmbH  
Dr. Grobber-Straße 1, A-4690 Schwanenstadt, Austria  
Tel.: 0043 (0) 7673 - 2478-0, Fax: 0043 (0) 7673 - 2478-266  
e-mail: office@soliday.at, www.soliday.eu



### EG-KONFORMITÄTSERKLÄRUNG

Hiermit erklären wir, dass die Produkte

Produktbezeichnung: **Sonnensegelsystem SOLIDAY-C**  
**Sonnensegelsystem SOLIDAY-CS**  
**Sonnensegelsystem SOLIDAY-CS TWIN**

den einschlägigen Bestimmungen der folgenden Richtlinie entspricht:

### RICHTLINIE 2006/42/EG ÜBER MASCHINEN

Außerdem wurden die Schutzziele der Richtlinie 2014/35/EU zur Harmonisierung der Rechtsvorschriften der Mitgliedstaaten über die Bereitstellung elektrischer Betriebsmittel zur Verwendung innerhalb bestimmter Spannungsgrenzen auf dem Markt eingehalten.

Angewandte Normen:

**EN ISO 12100:2010**                      Sicherheit von Maschinen - Allgemeine Gestaltungsleitsätze  
- Risikobewertung und Risikominderung

**EN 60204-1:2018**                      Sicherheit von Maschinen - Elektrische Ausrüstung von  
Maschinen - Teil 1: Allgemeine Anforderungen

### NUR GÜLTIG:

- bei Lieferung von vollständigen Systemen (Welle-Aufrollvorrichtung, Wandplatten, Masten, Seile & Seilführung)
- für die gelieferten Komponenten (ohne Montagematerial und Montage);  
Sonderbauteile bzw. -konsolen müssen bei SOLIDAY bezogen werden
- bei Einhaltung aller Anweisungen der Bedienungsanleitung
- bei Verwendung des Sonnensegelsystems, an dem keine Veränderung durchgeführt wurde
- bei bestimmungsgemäßer Verwendung des Produktes

Bevollmächtigter für die Zusammenstellung der technischen Unterlagen:  
SOLIDAY<sup>®</sup> by Plaspack Netze GmbH, Dr. Grobber-Straße 1, A-4690 Schwanenstadt, Austria

Diese Erklärung bescheinigt die Übereinstimmung mit den genannten Richtlinien, beinhaltet jedoch keine Zusicherung von Eigenschaften. Die Sicherheitshinweise der mitgelieferten Produktdokumentation sind zu beachten!

Schwanenstadt, 03.01.2022

Oliver Balaz, Geschäftsführer

Josef Ferch, Geschäftsführer

Christian Hessenbeger  
für die Zusammenstellung  
Dokumentation verantwortlich

# ÜBERGABEPROTOKOLL/ KUNDENEXEMPLAR

SOLIDAY - Fachhändler		Kunde
		Name
		Strasse
Name	Strasse	Plz/Ort
Plz	Ort	Auftragsnummer

## PRODUKT

SOLIDAY-C

SOLIDAY-CS

SOLIDAY-CS TWIN

## MONTAGE

Das SOLIDAY Sonnensegel-System wurde ohne erkennbare Mängel montiert.

Ja

Nein

## BEDIENUNGSINFORMATIONEN

- Das Sonnensegel muß bei einer max. Windstärke von 30 – 40 km/h eingerollt werden.
- Das Sonnensegel C dient als Sonnenschutz und – ab einer Neigung des Segels von 15° – auch als Regenschutz lt. Bedienungsanleitung.
- Das Sonnensegel SOLIDAY-CS/CS TWIN dient als Sonnenschutz und mit einer abgesenkten Höhenverstellung auch als Regenschutz. Ohne Höhenverstellung ist das SOLIDAY-CS/CS TWIN für Regen nicht geeignet

**Der Kunde wurde ordnungsgemäß in die Bedienung des Sonnensegels eingewiesen.**

Ja

Nein

**Dem Kunden wurden folgende Formulare übergeben:**

Bedienungsanleitung & Sicherheitshinweise Segelsystem

Ja

Nein

Bedienungsanleitung & Sicherheitshinweise Motor & Zubehör

Ja

Nein

**Die Steuerung wurde auf folgende Windgrenzwerte eingestellt.**

(Angaben sind nur für SOLIDAY-C/CS/CS TWIN Anlagen relevant)

Stufe \_\_\_\_\_

**Die Baustelle wurde sauber verlassen.**

Ja

Nein

## SONSTIGES

---

---

---

---

DATUM

UNTERSCHRIFT MONTEUR

UNTERSCHRIFT KUNDE

# ÜBERGABEPROTOKOLL/ HÄNDLEREXEMPLAR



SOLIDAY - Fachhändler		Kunde
		Name
		Strasse
Name	Strasse	Plz/Ort
Plz	Ort	Auftragsnummer

## PRODUKT

- SOLIDAY-C       SOLIDAY-CS       SOLIDAY-CS TWIN

## MONTAGE

Das SOLIDAY Sonnensegel-System wurde ohne erkennbare Mängel montiert.  Ja       Nein

## BEDIENUNGSINFORMATIONEN

- Das Sonnensegel muß bei einer max. Windstärke von 30 – 40 km/h eingerollt werden.
- Das Sonnensegel C dient als Sonnenschutz und – ab einer Neigung des Segels von 15° – auch als Regenschutz lt. Bedienungsanleitung.
- Das Sonnensegel SOLIDAY-CS/CS TWIN dient als Sonnenschutz und mit einer abgesenkten Höhenverstellung auch als Regenschutz. Ohne Höhenverstellung ist das SOLIDAY-CS/CS TWIN für Regen nicht geeignet

**Der Kunde wurde ordnungsgemäß in die Bedienung des Sonnensegels eingewiesen.**  Ja       Nein

### Dem Kunden wurden folgende Formulare übergeben:

Bedienungsanleitung & Sicherheitshinweise Segelsystem  Ja       Nein  
Bedienungsanleitung & Sicherheitshinweise Motor & Zubehör  Ja       Nein

**Die Steuerung wurde auf folgende Windgrenzwerte eingestellt.**  
(Angaben sind nur für SOLIDAY-C/CS/CS TWIN Anlagen relevant)

Stufe \_\_\_\_\_

**Die Baustelle wurde sauber verlassen.**  Ja       Nein

## SONSTIGES

---

---

---

---

DATUM

UNTERSCHRIFT MONTEUR

UNTERSCHRIFT KUNDE



